

wbe - Ermittlung Fahrmotor

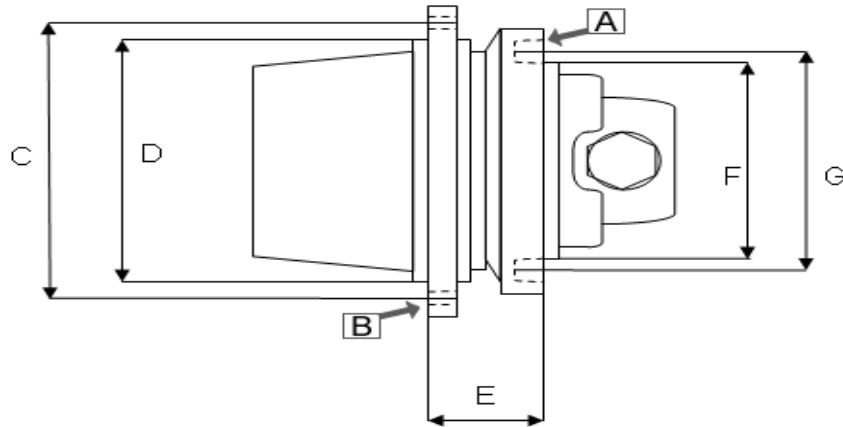

A Innenflansch

Anzahl Bohrungen _____

Gewindegröße _____

B außenflansch

Anzahl Bohrungen _____

Gewindegröße _____

Abmessung C _____

Abmessung D _____

Abmessung E _____

Abmessung F _____

Abmessung G _____

Angaben zum Gerät:

Maschinen Type _____

Modell _____

SerienNr. _____

Angaben vom Typenschild des alten Fahrtriebes:

Ihre Firma/ _____

Ihr Name _____

Adresse: _____

TelNr. _____

email: _____

<http://www.weiss-wbe.com>

<http://www.gummikette.at>



Weiß Franz
HandelsGmbH
Baumaschinenersatzteile

A-8561 Söding, Packer Str. 166

Telefon 0043(0) 3137 - 43 070

Fax 0043(0) 3137 - 43 070 - 6

MobilTel: 0043(0) 664 - 10 18 608

E-mail: office@weiss-wbe.com

