

Monoblock

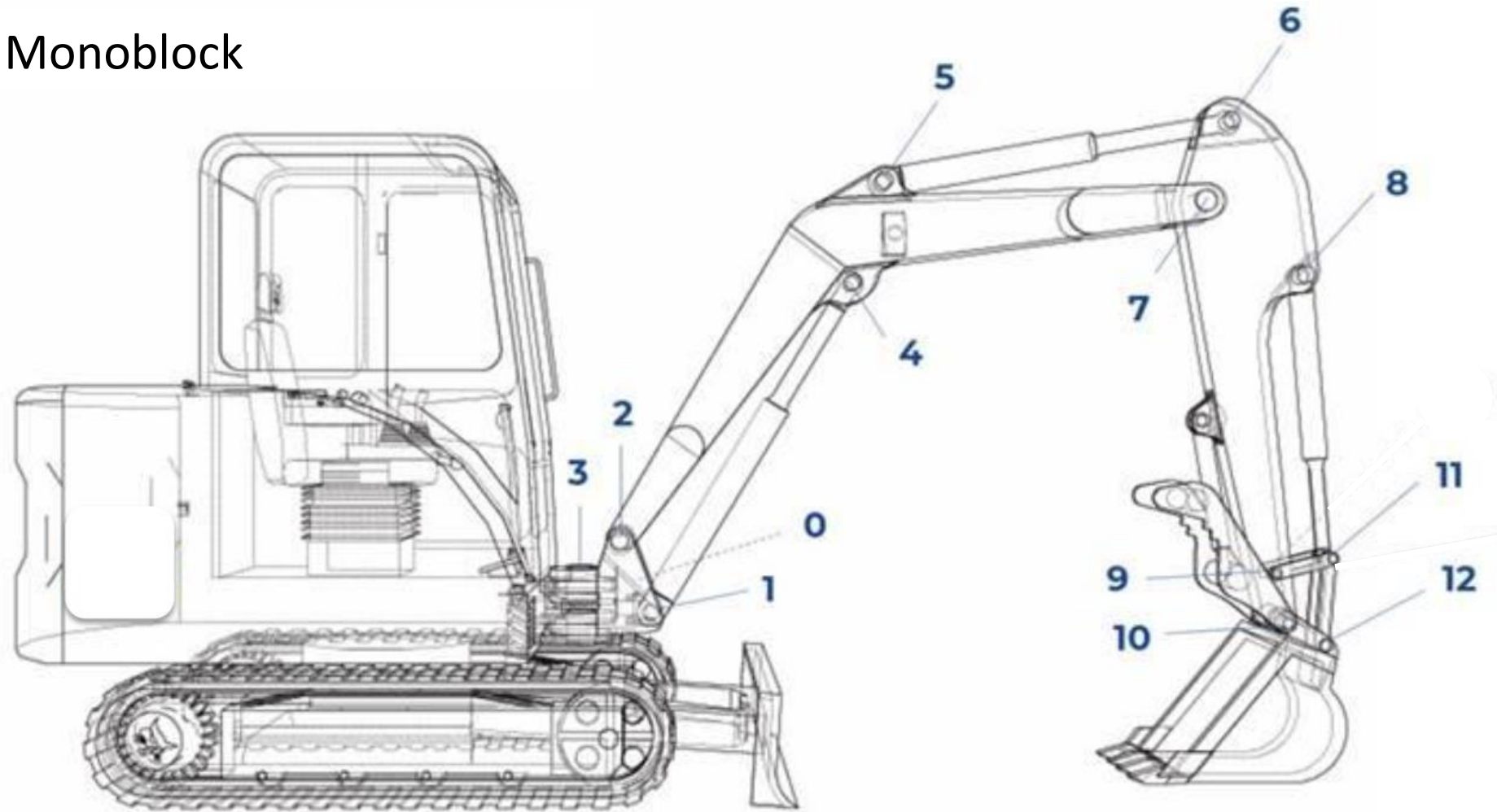

- 0** Schwenkzylinder vorne
- 1** Hubzylinder unten
- 2** Ausleger unten (Hauptarm hinten)
- 3** Herzbolzen / Hauptbolzen (senkrecht)
- 4** Hubzylinder oben
- 5** Stielzylinder hinten
- 6** Stielzylinder vorne
- 7** Ausleger zu Löffelstiel (Arm/Stiel – Bolzen mit Lasche u. KroMu)
- 8** Löffelzylinder oben
- 9** Schwinge zu Löffelstiel (Bo m. 1 Fettbohrung u. Lasche u. KroMu)
- 10** Schnellwechsler zu Löffelstiel
- 11** Löffelzylinder vorne + Schwinge zu Umlenkung/Knochen (Bo m. 2 Fettbohrungen u. Lasche. u. KroMu)
- 12** Schnellwechsler/Umlenkung

<http://www.weiss-wbe.com>

Weiss Franz
Handels GmbH.
Baumaschinensatzteile
A-8561 Söding, Packer Str. 166

<http://www.gummikette.at>

WBE

Telefon 0043(0) 3137 - 43 0 70 Fax 0043(0) 3137 - 43 0 70 - 6
Mobil Tel: 0043(0) 664 - 10 18 608
E-mail: office@weiss-wbe.com

WBE